

An der markierten Stelle kann der Schaltmagnet 9426 eingebaut werden  
 The indicated point can be used for locating the switching magnet 9426  
 L'aimant permanent 9426 peut être monté à l'endroit indiqué

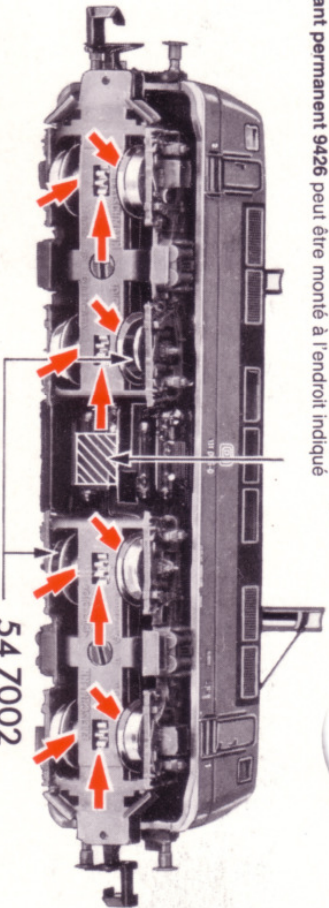

Gleis und Räder stets sauber halten  
 Keep tracks and wheels clean at all times  
 Les voies et roues doivent être tenues toujours propres

54 7002  
 Ersatzhauffreifen  
 Spare friction tyres  
 Bandages de recharge



**Ölen:** Geölt wird Motor und Getriebe nur an den gekennzeichneten Lagerstellen. Nur FLEISCHMANN-Öl Nr. 6599 oder Nähmaschinenöl verwenden. Niemals Speiseöl! Nur 1 Tropfen pro Ölstelle (→), sonst Überölung.

**To oil:** The motor and gear-box should only be oiled at the barring points marked. Use only FLEISCHMANN-oil No. 6599 or a light sewingmachine oil. Never use cooking oil! Use only one drop of oil for each oiling point (→) otherwise you may flood.

**Graissage:** Il faut huiler le moteur et les engrenages uniquement aux endroits indiqués. Utiliser de l'huile FLEISCHMANN 6599 ou de l'huile pour machines à coudre. Jamais de l'huile alimentaire! Une seule goutte à chaque endroit (→) suffit; un surhuilage provoque un encrassement.

**FLEISCHMANN**



piccolo

FLEISCHMANN piccolo

FLEISCHMANN 7347



01/433-0160 Made in Germany / Fabriqué en Allemagne

FLEISCHMANN piccolo

FLEISCHMANN 7347



Betriebsanleitung innenseitig  
 Operating instruction inside  
 Instruction de service ou côté intérieur

# FLEISCHMANN

# piccolo

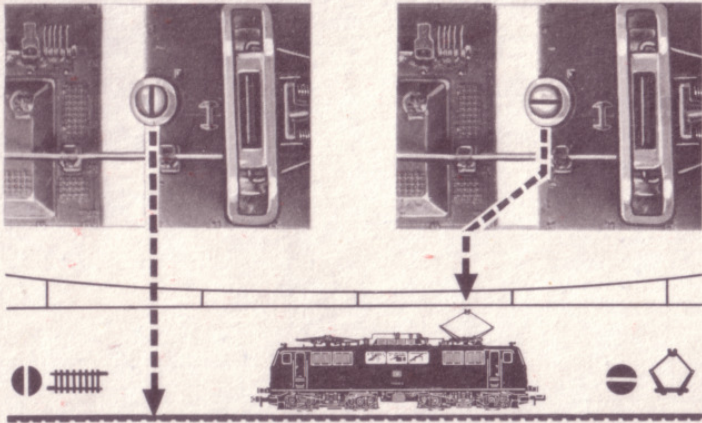

**Stromzuführung über Gleis:** Schlitz des Schalters quer zur Fahrtrichtung stellen  
**Stromzuführung durch Oberleitung:** Schlitz des Schalters in Fahrtrichtung stellen

**To pick up current from the track:** The switch is already set in the right direction  
**To pick up current from the catenary:** Turn the switch through ninety degrees

**Alimentation par les rails:** la fente de l'inverseur est placée dans le sens transversal  
**Alimentation par les pantographes:** la fente de l'inverseur est placée dans le sens longitudinal

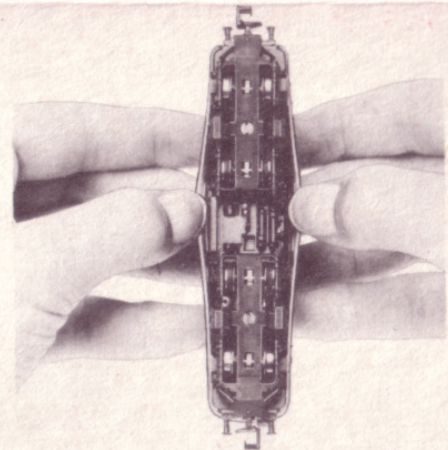

1

Ein Öffnen der Lok ist nur zum Lampenwechsel, Schleifkohlenwechsel und Ölen der Motorlager erforderlich

One only needs to open the locomotive, to replace bulbs, to replace carbon brushes and to oil the motor

Le démontage de la locomotive est uniquement nécessaire pour le remplacement des ampoules des balais ainsi que pour le graissage du moteur

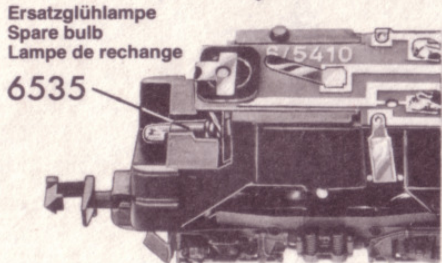
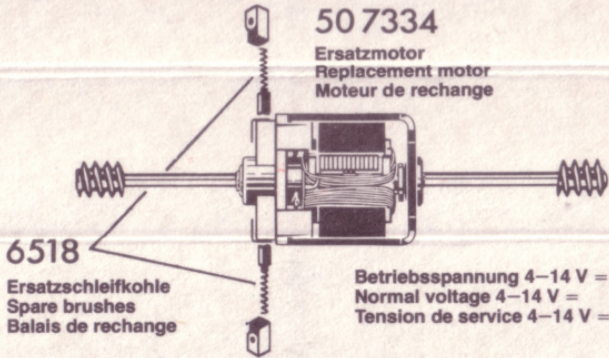

2

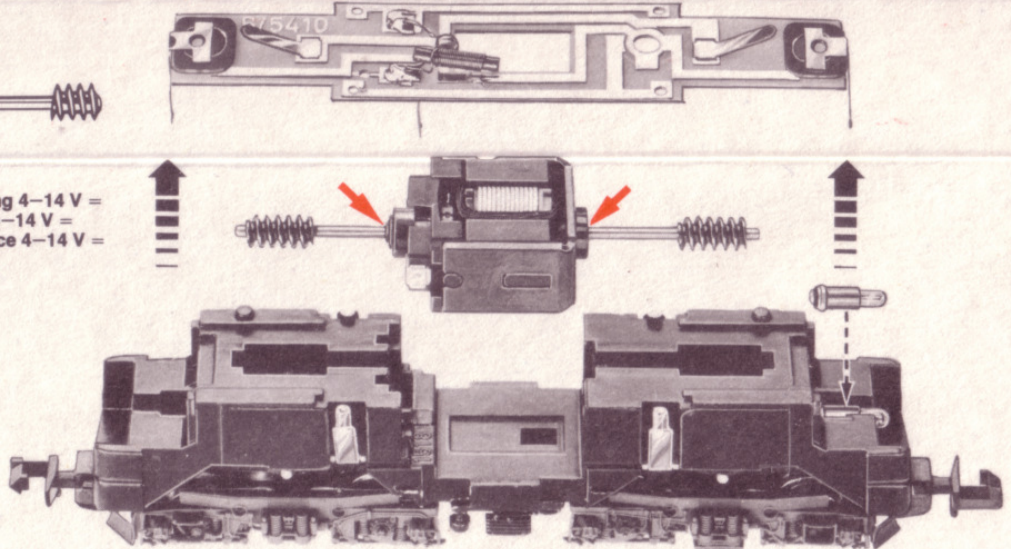

3