



Artikel Nr.

23287-23290

Eine Baureihe wandert aus – der Einsatz der DB Baureihe V 200 im Ausland

In den 50er Jahren stellte die Deutsche Bundesbahn insgesamt 87 Lokomotiven der BR V 200 für den gehobenen Personen- und schweren Güterverkehr in Dienst. Knapp 30 Jahre später hatten die noch keineswegs schrottreifen Maschinen in Deutschland ausgedient. In langen Reihen abgestellt, warteten sie im AW-Nürnberg auf neue Aufgaben. Besonders italienische Bahnverwaltungen, die schon länger gute Erfahrungen mit gebrauchten deutschen Diesellokomotiven und Wagen machten, nutzten die Gelegenheit. Das Modell Art. Nr. 23290 hat eine Maschine der italienischen Bahngesellschaft FSF (Ferrovie Suzzara Ferrara) zum Vorbild. Das Modell Art. Nr. 23289 ist einer Maschine der italienischen Bahngesellschaft SNFT gewidmet. Diese beiden Modelle sind nur in Italien lieferbar!

Eine besonders interessante Aufgabe für die ehemalige Baureihe V 200 ergab sich in der Schweiz. Gründlich überarbeitet und in attraktivem verkehrsroten Anstrich leisten nunmehr die als Am 4/4 eingereihten Diesellokomotiven wertvolle Dienste im Bauzeugsinsatz. Das Modell 23287 wurde dabei in allen Details (Dachaufbauten, Scheinwerfer) vorbildentsprechend geändert.

Nicht um gebrauchte Maschinen aus Deutschland sondern um einen spanischen Lizenzbau handelt es sich bei der BR 4000 der RENFE. 32 Maschinen wurden in den Jahren 1966 und 1967 in Dienst gestellt. Mit ihren 2 je 2.000 PS starken Maybach-Mercedes Benz Dieselmotoren waren sie nicht nur die stärksten Vertreter der V 200 Familie sondern auch die stärksten 4achsigen dieseldraulischen Lokomotiven der Welt. Die Maschinen sind heute noch im Einsatz.

Emigra una serie – L'iscrizione della serie DB V 200 all'estero

Negli anni 50 le ferrovie federali tedesche misero in servizio complessivamente 87 locomotive serie BR V 200 per il traffico passeggeri e treni merci pesanti. 30 anni dopo alcune macchine, utilizzabili ormai soltanto come rottami, cessarono il servizio. Le amministrazioni ferroviarie italiane sfruttarono particolarmente quest'occasione, poiché avevano già avuto esperienze positive con l'utilizzo di locomotive diesel e carrozze tedesche usate. Il modello 23290 è il prototipo della locomotiva diesel delle FSF (Ferrovie Suzzara Ferrara). Il modello 23289 è una locomotiva utilizzata dalle SNFT. Entrambi questi modelli sono prodotti solo per il mercato italiano.

La vecchia serie V 200 ha un compito particolarmente interessante in Svizzera; reinserite come locomotive diesel Am 4/4, completamente rielaborate e in colorazione attraente, compiono preziosi servizi. Il modello 23287 venne modificato in tutti i dettagli (tetto, fanali), in corrispondenza al prototipo.

Non si tratta di macchine in dotazione in Germania, bensì di una licenza di costruzione spagnola RENFE della BR 4000. 32 locomotive vennero messe in servizio negli anni 1966 e 1967. Con i loro due motori diesel Maybach e Mercedes Benz, non erano soltanto rappresentanti della serie V 200, bensì anche delle locomotive diesel a 4 assi, più potenti del mondo. Le macchine sono tuttora in servizio.

Une série en émigration – les locomotives de la série V 200 de la DB à l'étranger

Au fil des années cinquante la Deutsche Bundesbahn mit en service un total de 87 locomotives diesels à transmission hydraulique de la série V 200, conçues en vue d'assurer les services voyageurs rapides et ceux des trains lourds de messagerie et à marchandises. A peine 30 ans plus tard ces machines ont accompli leur temps de service en Allemagne, mais n'étaient encore point bonnes pour la ferraille. Garées en bon état de marche des longues files de ces locomotives attendaient des nouvelles activités aux ateliers de la DB à Nuremberg. Surtout des administrations ferroviaires italiennes profitaient de l'occasion comme elles avaient déjà fait depuis longtemps d'excellentes expériences avec des locomotives diesels, des voitures voyageurs et des wagons à marchandise allemands d'occasion. Notre réf. 23290 est le modèle d'une machine achetée par la compagnie italienne FSF (Ferrovie Suzzara Ferrara) alors que la réf. 23289 est consacrée à une locomotive incorporée maintenant au parc de la compagnie italienne SNFT. Ces deux modèles ne sont disponibles qu'en Italie.

Un domaine d'activités particulièrement intéressantes s'offrait à certaines machines de l'ancienne série V 200 en Suisse. Après une révision à fond et décorées maintenant au nouveau coloris rouge bien attrayant des SBB-CFF-FFS, ces machines, entretemps immatriculées comme série Am 4/4 suisse, rendent leurs services surtout aux trains-parc. Conformément aux modifications intervenues lors de la révision des machines suisses, les détails correspondants au toit et aux phares furent modifiés sur notre réf. 23287.

En cas des machines de la série 4000 du RENFE il ne s'agit pas de machines achetées d'occasion en Allemagne, mais d'une construction espagnole sous licences allemandes. Au fil des années 1966 et 1967 furent mises en service 32 locomotives. Par leurs deux moteurs Maybach-Mercedes-Benz (chacun à 2.000 CH) ces machines ne sont pas seulement les plus puissantes de la famille des V 200, mais elles représentent aussi les locomotives diesels à transmission hydraulique les plus puissantes du monde en version à 4 essieux adhérents. Elles sont toutes encore bien actives en Espagne.

**Vor Inbetriebnahme
bitte beachten:**

**Before use kindly note the
following:**

**Veillez lire avec attention les
recommandations suivantes avant
la mise en service du modèle:**

Verpackung:

Fahrzeug mit Folie herausheben

Packing:

Remove vehicle from box using the transparent paper

Emballage:

sortir la locomotive à l'aide du film transparent

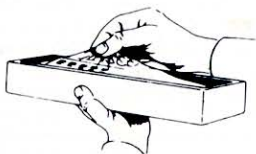

Wir empfehlen eine kurze Einlaufzeit.

We recommend a short running-in period.

Nous recommandons un court temps de rodage.

Kleinsten befahrbarer Radius: 194,6 mm

(R1 des ROCO-N-Gleissystems)

Minimum track radius: 194,6 mm

(R1 of ROCO N track system)

Rayon minimum de circulation: 194,6 mm

(R1 du système N des voies ROCO)

Beachten Sie bitte, daß nur bei sauberen Schienen ein einwandfreier Lauf der Lokomotive gewährleistet ist. Hierzu empfehlen wir unseren ROCO-Clean-Schienenreinigungswagen (25093).

Please note the following: only clean and well cared-for tracks assure good running qualities of your locomotive. The ROCO-Clean track cleaning wagon (25093) produces real track cleaning results.

Remarque: un fonctionnement parfait des locomotives ne peut s'obtenir que lorsque la voie est propre. Pour ce faire, nous vous conseillons vivement d'utiliser le Wagon-Nettoyeur-ROCO (25093).

Einbau der ROCO-N-Kurzkupplung:

Installing ROCO N-short coupling

Montage des attelages courts en N de ROCO

20030

**N-KURZKUPPLUNG
N-SHORT-COUPLING
N-ATELAGE COURT**

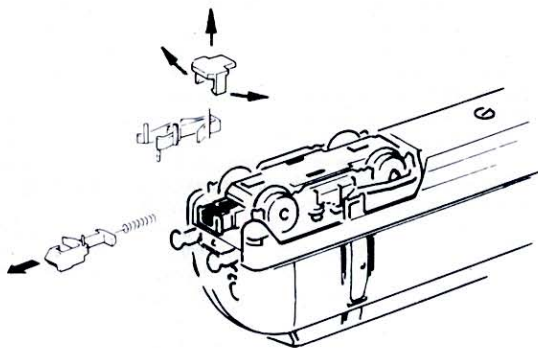

Wartung und Pflege:

Lokgehäuse abnehmen:

erforderlich bei Lämpchenwechsel,
Motorwechsel und Schmierung

Service and maintenance:

Soins et entretien:

Take off casing: necessary for changing lights,
motor and greasing

Enlever la caisse: nécessaire pour le
remplacement des petites ampoules, du moteur et
pour graisser

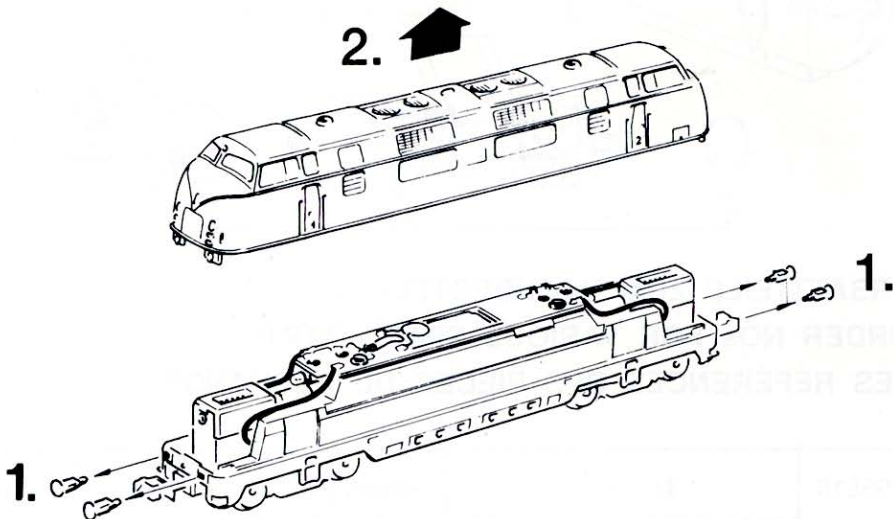

Drehgestellblende abnehmen:

erforderlich bei Reinigung der Radstromkontakte
und Haftreifenwechsel

Remove bogie frame:

necessary for cleaning of wheel current contacts
changing of traction tyre

Enlever le chassis du bogie:

nécessaire pour le nettoyage des frotteurs de prise
de courant et le changement des
bandage d'adhérence

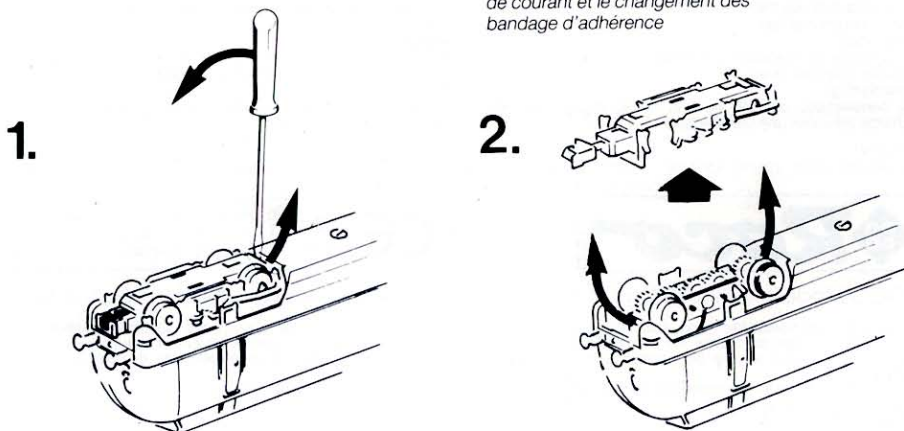

Drehgestellblende einbauen:

Installation of bogie:

Installation du boogie:

einhängen
suspend into
suspendre par
encliquetage

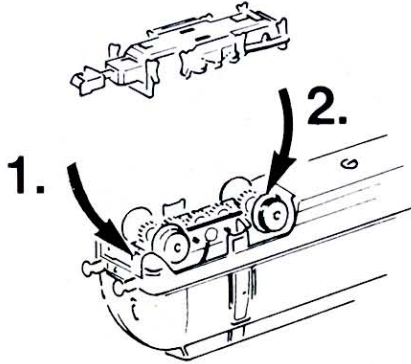

Kohlebürstenwechsel (Motorwechsel):

Carbon Brush Changing (changing the motor):

Echange des balais (Echange du moteur):

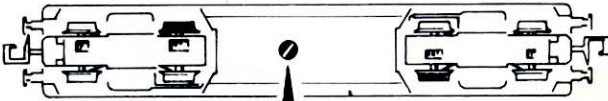

1. Motor-Befestigungsschraube
screw for motor fastening
vis pour la fixation du moteur

3. Motor vorsichtig herausnehmen und
Kardanwellen aushängen

take off carefully engine as well as cardan shaft

Décrocher prudemment
le moteur et aussi l'arbre à cardan

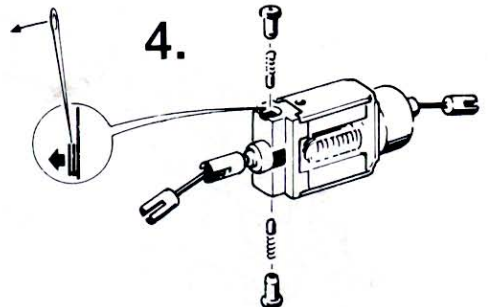
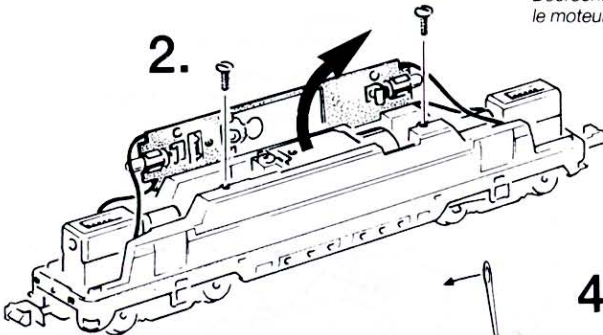

Schmierung:

Lubrication:

Graissage:

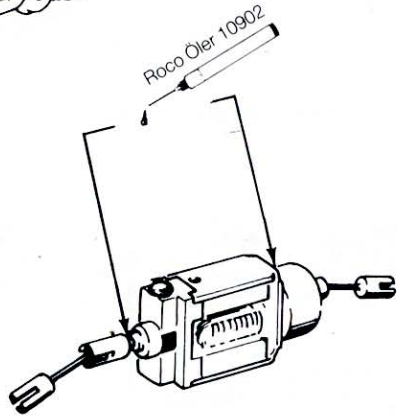
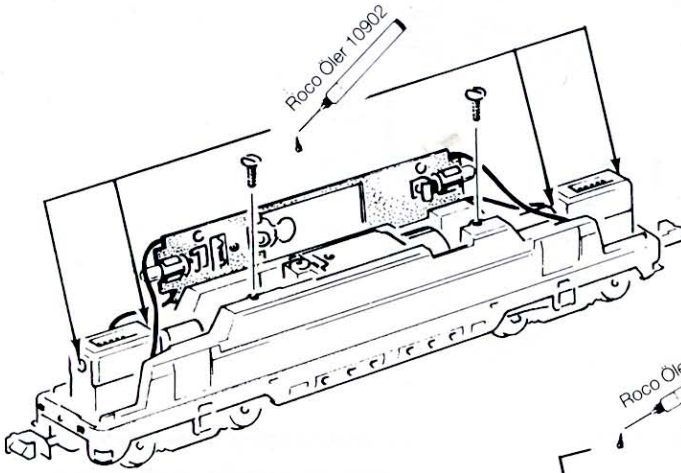

Lämpchenwechsel:

bei Garniturausführung nur ein Lämpchen!

Bulb changing:

with set version one bulb only!

Remplacement des lampes:

Uniquement une ampoule en cas de la version pour coffrets de débutant!

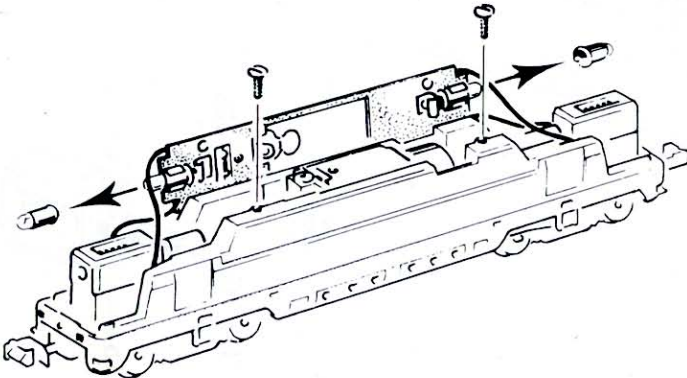

**Haftstreifenwechsel:
Reinigung der Radstromkontakte:**

Radsatz herausnehmen, Haftreifen mit Nadel oder feinem Schraubenzieher abziehen

**Changing traction tyres:
cleaning of wheel contacts:**

Remove wheelset, lift off traction tyre using a needle or small screw driver

**Changement des bandages:
nettoyage des frotteurs de roues:**

retirer l'essieu, enlever le bandage en le soulevant avec un petit tournevis ou une aiguille.

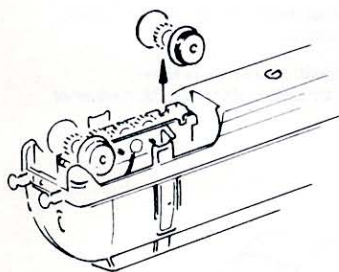

Radstrom-Kontakte
wheel contacts
languettes de prise de courant

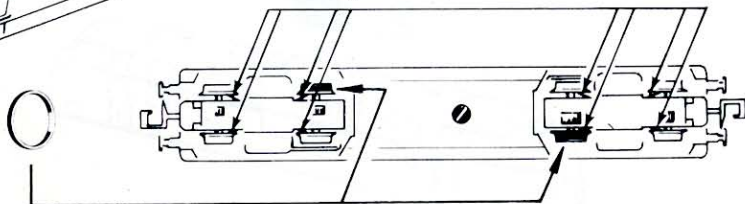

**ERSATZTEILE ZUM NACHBESTELLEN
ORDER NOS FOR VARIOUS SPARE PARTS
LES RÉFÉRENCES DES PIÈCES DE RECHANGE**

93518	
85609	

85083	Motor motor moteur
89741	Kohlenbürsten/ Carbon brushes/ Balais de charbon

Achtung!

Bei unsachgemäßem Gebrauch besteht Verletzungsgefahr durch funktionsbedingte scharfe Kanten und Spitzen!

Attention!

At an incorrect use there exists danger of hurting because of cutting edges and tips!

Attention!

Il y a danger de blessure à un emploi incorrect à cause des aiguilles et arêtes vives!

Voorzichtig!

Bij ondoelmatig gebruik bestaat verwondingsgevaar door scherpe zijkanalen uen uitsteeksel!

Προσοχή!

Η ακατάλληλη χρήση εγκλείει κινδύνους μικρόν τραυματισμών, εξ αιτίας κοπτερών ακμών και προεξοχών.

Attenzione!

Un inappropriato uso comporta pericolo di ferimenti attraverso punte e spignoli taglienti!

Atencion!

Un empleo incorrecto puede causar heridas debido a las puntas y aristas agudas!

Atencao!

Por utilizacao incorrecta existe o perigo de estragos, em virtude de cortes nas abas e nas pontas!

Bemærk!

Ved ukorrekt brug kan de funktionsbetingede skarpe kanter og spider forvolde skade!



ROCO Modellspielwaren GmbH & Co. KG

Änderungen von Konstruktion und Ausführung vorbehalten.
We reserve the right to change the construction and desing.
Nous nous réservons le droit de modifier la construction et le desing.
Verandering van model en construcie voorbehouden.

8023287-720



Jakob-Auer-Straße 8, Telefon 06 62/20 961

Bitte diese Beschreibung zum späteren Gebrauch aufbewahren.
Please retain these instructions for further reference!
Prière de bien vouloir conserver ce mode d'emploi en vue d'une future utilisation!
Deze handling altijd bewaren!