



Artikel Nr.

23292

## N-Modell der DB Elektrolokomotive BR 150

Die BR zählte in den 60er Jahren zu den leistungsfähigsten Güterzuglokomotiven der DB. Ausgangspunkt der Entwicklung war die E 10002.

Der Fahrzeugteil wurde von Krupp, der elektrische Teil von AEG entwickelt. Der Brückenrahmen war eine Schweißkonstruktion, der Kastenaufbau wurde aus Abkantprofilen hergestellt. Als Besonderheit gilt der zusätzliche Einbau einer elektrischen Widerstandsbremse, die als Gefälle- oder Verzögerungsbremse anwendbar ist. Die Lokomotiven der Baureihe 150 sind in der Lage, alle Zugarten auf Steigerungsstrecken und – infolge ihres Beschleunigungsvermögens – auch im Flachland zu befördern.

Unter anderem konnte der Schiebebetrieb im Spessart mit Dampflokomotiven der BR 95 und 96 dank der Lokomotiven der BR 150 eingestellt werden.

Heute wird diese Lokomotive hauptsächlich im Güterzugsverkehr mit einer Höchstgeschwindigkeit von 100 km/h eingesetzt, daneben im schweren Berufsverkehr verschiedener deutscher Großstädte.

## N-Model of the DB electric locomotive type BR 150

During the 1960's the type BR 150 was considered to be one of the most efficient locomotives of German Railways (DB). The development of this loco started with the type E 10002, of which the electrical engineering was developed by AEG and the chassis, body and running gear, by Krupp. The cantilever frame has a welded construction and the body is of square appearance with rounded corners. This type was fitted in addition with an electrical resistance brake. This is used for gradual retardation, especially useful for long descents of slopes. Locos of the type 150 are able to haul all types of trains, both on gradient and level sections owing to their great acceleration properties.

Upon putting the locos of the BR 150 in service, the steam locomotives of the series BR 95 and BR 96 were withdrawn from the Spessart area.

At present, these locos are used mainly to haul goods traffic and have a maximum speed of 100 km/h.

## Modèle de la DB, échelle N locomotive électrique BR 150

Dans les années 60 la locomotive BR 150 était la plus puissante des locomotives de la DB pour la traction des trains de marchandises.

Elle fut conçue à partir de la E 10002. La partie mécanique fut réalisée par Krupp et la partie électrique par A.E.G. Le châssis-poutre est de type soudé et la structure de la caisse en profils coulés. Elle possède la particularité d'être équipée d'un freinage électrique à récupération, qui est utilisable comme frein de descente ou comme ralentisseur.

Les locomotives de la série 150 sont de fait, capables de remorquer tous les types de trains sur des lignes à forte pente, ainsi qu'en lignes de plaine par suite de leur puissance d'accélération.

Entre autres, le service de pousse sur différentes rampes par les locomotives-tender des séries 95 et 96 fut supprimé grâce aux locomotives de la série 150.

A l'heure actuelle, ces locomotives sont principalement utilisées à la traction des trains de messagerie, avec une vitesse limitée à 100 km/h, mais assurent aussi les services lourds du trafic domicile-emploi des grandes villes allemandes.

**Vor Inbetriebnahme bitte beachten:**

**Verpackung:**

Fahrzeug mit Folie herausheben

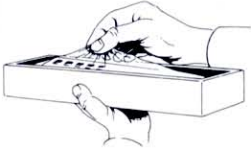

**Kleinster befahrbarer Radius:**

194,6 mm (R1 des ROCO-N-Gleissystems)

**Oberleitungsbetrieb:**

Das Umschalten auf Oberleitungsbetrieb erfolgt an der Schaltplatte der Lokomotive. Dazu das Gehäuse abnehmen und den Oberleitungs-Umschalter etwa 90° verdrehen.

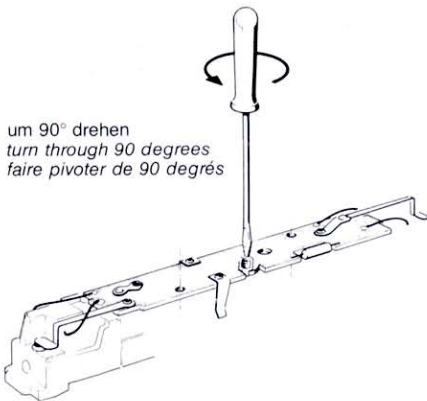

um 90° drehen  
turn through 90 degrees  
faire pivoter de 90 degrés

**Before use kindly note the following:**

**Lire attentivement ce qui suit avant de mettre le modèle en service:**

**Packing:**

Remove vehicle from box using the transparent paper.

**Emballage:**

sortir la locomotive à l'aide du film transparent

**Minimum track radius**

194,6 mm (R1 of ROCO N track system)

**Rayon minimum de circulation:**

194,6 mm (R1 du système des voies ROCO en échelle N)

**Overhead current supply:**

In order to switch to overhead power supply look for the screw on the printed circuit. The screw should be turned with a screw-driver through about 90°.

**Fonctionnement sur caténaire:**

Pour brancher le modèle sur le fil aérien, tourner légèrement (de 90 env.) la vis sur la platine de contact à l'aide d'un petit tourne-vis.

Werkseitige Einstellung – Schienenbetrieb

Factory set – Track power supply

Position au départ d'usine – actionnement par les rails

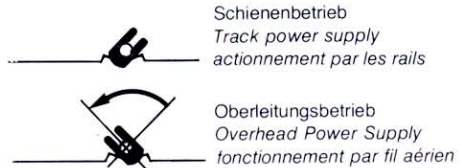

**Einbau Kurzkupplung:** Für den Einbau einer Kurzkupplung benötigen Sie den **Adapter** Art. Nr. **9572** und den **höhenverstellbaren Kopf** Art. Nr. **9570** (beide aus dem Programm der Firma Fleischmann\*). Für den Einbau bitte zuerst das Lokgehäuse abnehmen.

**Installation for the close-coupling:** For the installation of the close coupling the following two articles of the Fleischmann\*-produktion-programm will be needed: item no. **9572 (the adapter)** and item no. **9570 (the coupling-device, adjustable for height)**. Before the installation please remove the body of the loco.

**Installation de l'attelage court:** En vue du montage d'un attelage court, veuillez vous procurer l'**adaptateur réf. 9572** et la tête d'attelage court à hauteur **réglable réf. 9570** les deux de la collection Fleischmann\*. Pour installer l'adaptateur, veuillez déposer préalablement la caisse de la locomotive.

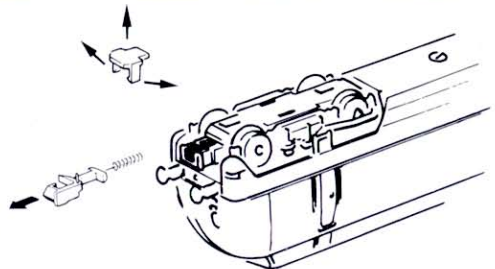

\*) Fleischmann ist ein eingetragenes Warenzeichen der Gebr. Fleischmann, Nürnberg

\*) Fleischmann is a registered brand of Messrs. Fleischmann, Nuremberg.

\*) La désignation „Fleischmann“ es une marque déposée des usines „Gebr. Fleischmann“ à Nuremberg.

## Wartung und Pflege:

### Lokgehäuse abnehmen:

erforderlich bei Lämpchenwechsel, Schmierung  
Bürstenwechsel, beim Umschalten auf Oberleitungs-  
betrieb

## Service and maintenance

### Soins et entretien

### Remove loco body:

Necessary for changing bulbs, brushes,  
lubrication and in order to switch to overhead  
power supply

### Démontage de la carrosserie de la locomotive:

nécessaire pour le changement d'une ampoule,  
des balais et pour le graissage Pour brancher le  
modèle sur le fil aérien.

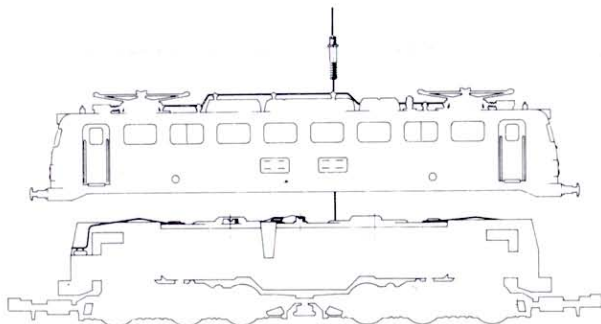

### Schmierung:

### Lubrication:

### Graissage:

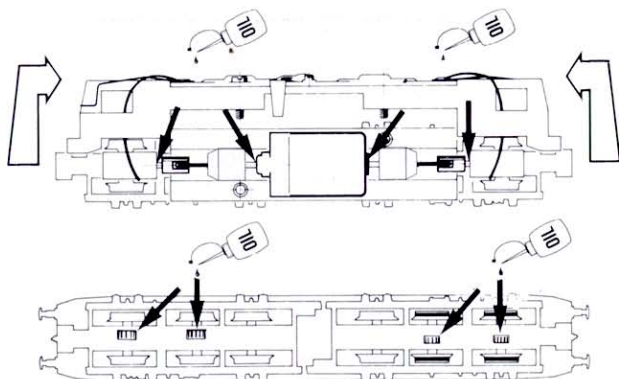

### Lämpchenwechsel:



### Bulb changing:

### Replacement des lampes:

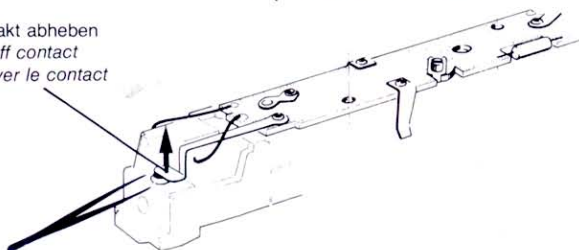
Kontakt abheben  
Lift off contact  
enlever le contact

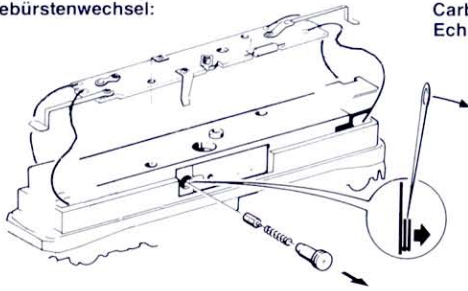
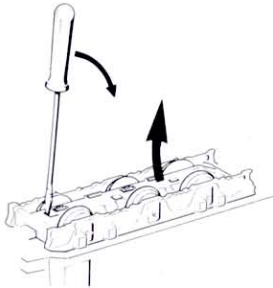
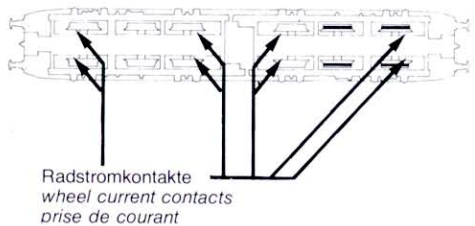

**Kohlebürstenwechsel:****Carbon Brush Changing:  
Echange des balais:****Haftreifenwechsel,  
Reinigung der Radstromkontakte:****Changing traction tyres,  
cleaning of wheel contacts.****Changement des bandages,  
nettoyage des frotteurs de roues.****ERSATZTEILE ZUM NACHBESTELLEN • ORDER NOS FOR VARIOUS  
SPARE PARTS • LES RÉFÉRENCES DES PIÈCES DE RECHANGE**

|        |   |
|--------|---|
| 109088 |  |
| 85617  |  |

|       |   |
|-------|---|
| 85092 | Motor<br>moteur<br>motor                            |
| 89741 | Kohlebürsten<br>Carbon brushes<br>Balais de charbon |

**Achtung!**

Bei unsachgemäßem Gebrauch besteht Verletzungsgefahr durch funktionsbedingte scharfe Kanten und Spitzen!

**Attention!**

At an incorrect use there exists danger of hurting because of cutting edges and tips!

**Attention!**

Il y a danger de blessure à un emploi incorrect à cause des aiguilles et arêtes vives!

**Voorzichtig!**

Bij ondoelmatig gebruik bestaat verwondingsgevaar door scherpe zijkanten en uitsteeksels!

**Προσοχή!**

Η ακατάλληλη χρήση εγκλείει κινδύνους μικрот αναυματισμων, εξ αιτιας κοπτερων ακμων και προεξοχων.

**Attenzione!**

Un inappropriato uso comporta pericolo di ferimenti attraverso punte e spigoli taglienti!

**Atencion!**

Un empleo incorrecto puede causar heridas debido a las puntas y aristas agudas!

**Atenção!**

Por utilização incorrecta existe o perigo de estragos, em virtude de cortes nas abas e nas pontas!

**Bemærk!**

Ved ukorrekt brug kan de funktionsbetingede skarpe kanter og spidser forvolde skade!



ROCO Modellspielwaren GmbH

Änderungen von Konstruktion und Ausführung vorbehalten. We reserve the right to change the construction and design. Nous nous réservons le droit de modifier la construction et le design. Verandering van model en constructie voorbehouden.

8023292-720 - IX/99



Jakob-Auer-Straße 8, Telefon 0 66 2 / 62 09 61

Bitte diese Beschreibung zum späteren Gebrauch aufbewahren. Please retain these instructions for further reference! Prière de bien vouloir conserver ce mode d'emploi en vue d'une future utilisation! Deze handling altijd bewaren!